

# 仕 様 書

件名 令和6年度 あけの平公民館外階段修繕工事

No 1

				課名	生涯学習課あけの平公民館		
No	名称		数量	単位	単 価	金 額	備 考
1. 蹴込面補修 (27m×2面)							
1	下地処理 機械ケレン・腐食部除去		54	m			
2	補修・補強 MMA樹脂・アラミド繊維補強		54	m			
2. 踏面・床補修							
1	下地処理 既存シート撤去・脆弱部除去		27	㎡			
2	補修・補強 MMA不陸修正・補強		27	㎡			
3. 塗装							
1	手すり ケレン後さび止め・ウレタントップ塗装		23	㎡			
2	ササラ ケレン後さび止め・ウレタントップ塗装		22	㎡			
3	踏面・床 ケレン後、床用塗装		27	㎡			
4	段裏 ケレン後さび止め・ウレタントップ塗装		27	㎡			
4. 資機材運搬費			1	式			
5. 一般管理費			1	式			
6. 諸経費			1	式			
						円	・・・ (a)
特 記 事 項	履行期間	契約締結日の翌日より 令和6年7月31日まで		予 定 価 格 計 算 書	(a) × 1.00 =		円・・・ (b)
	履行場所	富谷市あけの平二丁目 地内 (あけの平公民館)			(b) × 1.10 =		円
	その他条件等	別紙写真参照			合計	円	うち消費税 相当額

コンクリート金ゴテ押えノンスリップ床シート 層2.5 樋部 エポキシ系防塵塗床

インスリップ: ステンレス製ゴムタイヤ入り

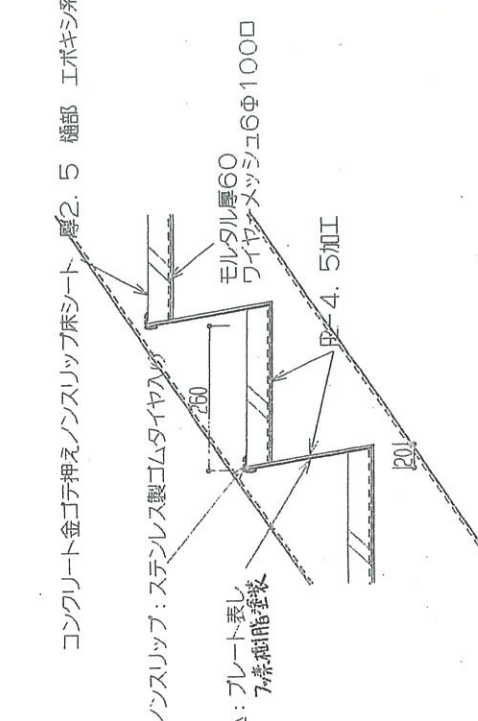
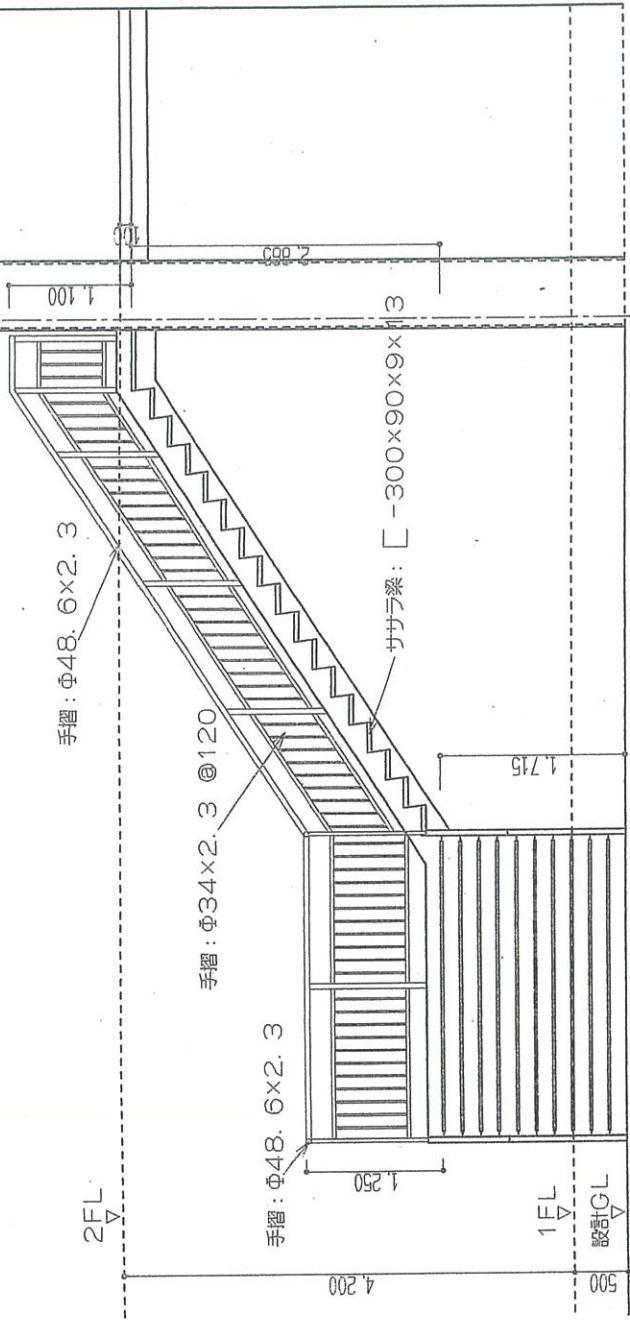
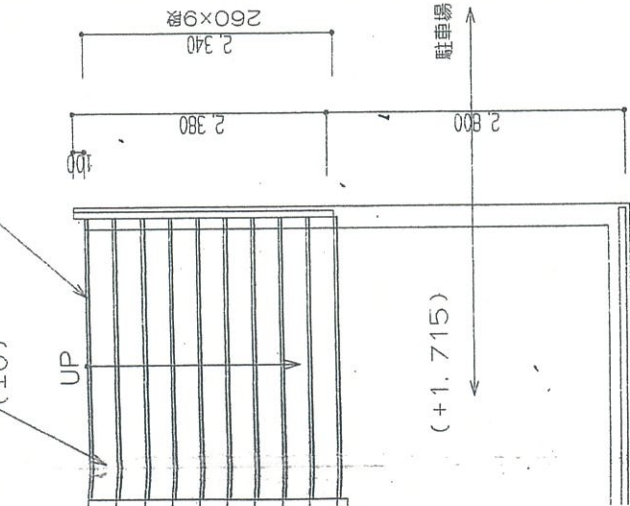

コンクリート金ゴテ押えノンスリップ床シート 層2.5 樋部 エポキシ系防塵塗床

詳細図 1/10

インスリップ：ステンレス製ゴムタイヤ入り

手摺：H=1,800 Φ48.6×2.3  
フェリス門扉

床：磁器質タイル100角

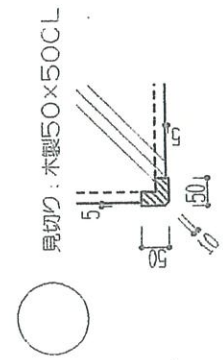
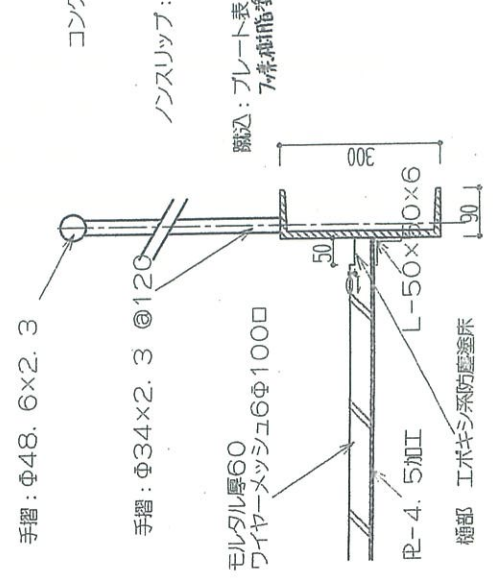
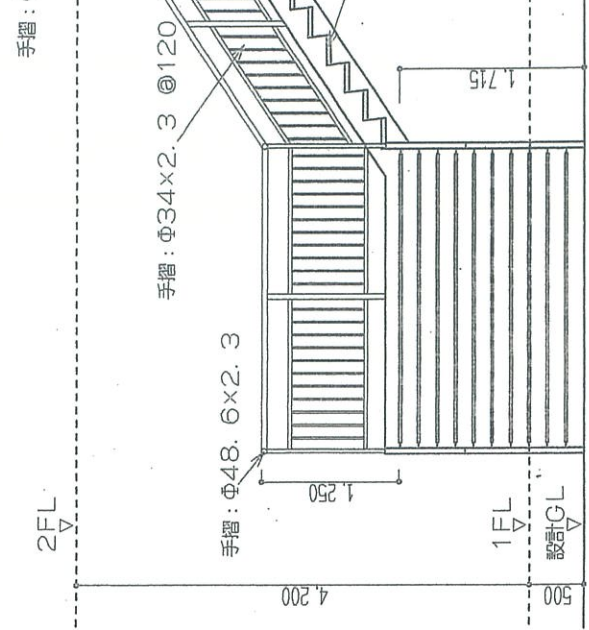
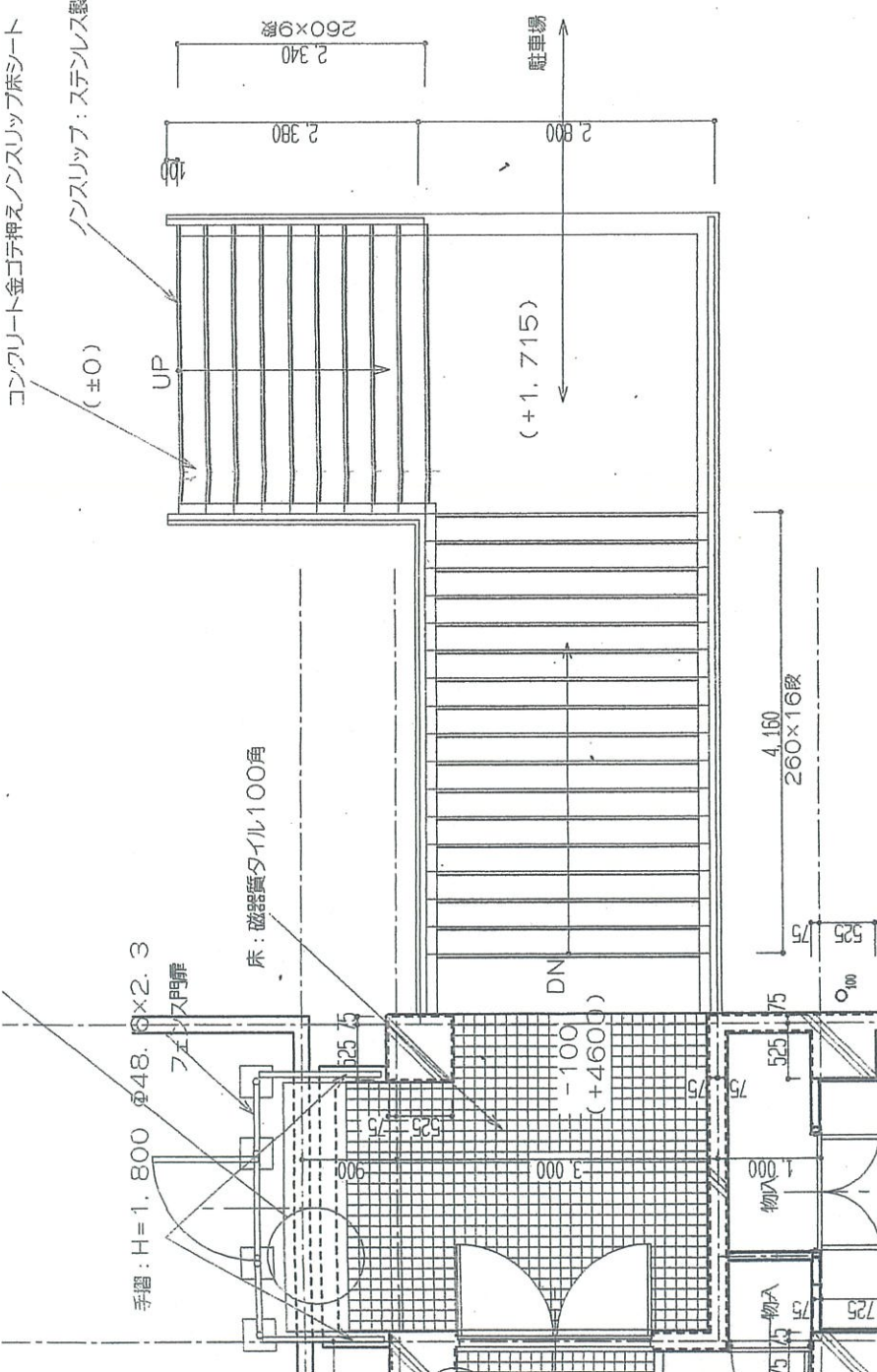

※階段鉄骨見え掛かり部分は全てフッ素樹脂工ナメル塗装とする





外観



下階段（裏）

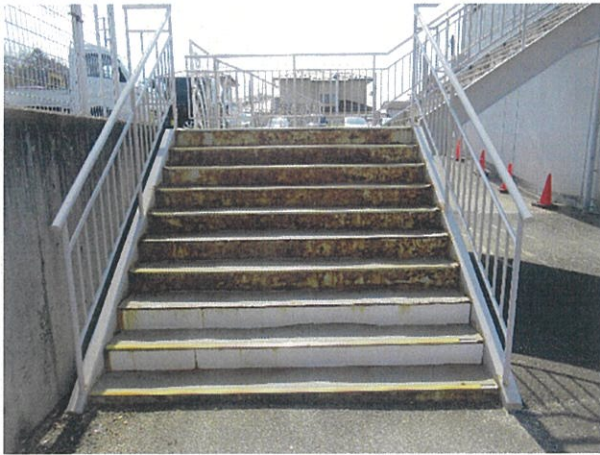

下階段（表）



上階段（裏）



上階段（表）